



РІШЕННЯ

м. Львів

Від _____ № _____

Про затвердження стандарту влаштування автоматів для продажу товарів (надання послуг) на території Львівської міської територіальної громади

Керуючись Законами України “Про місцеве самоврядування в Україні”, “Про регулювання містобудівної діяльності”, “Про благоустрій населених пунктів”, з метою впорядкування автоматів для продажу товарів (надання послуг) на території Львівської міської територіальної громади виконавчий комітет вирішив:

1. Затвердити стандарт влаштування автоматів для продажу товарів (надання послуг) на території Львівської міської територіальної громади згідно з додатком.

2. Фізичним особам – підприємцям та юридичним особам, у тому числі комунальним підприємствам, установам і організаціям, проєктним організаціям, архітекторам при розробці документації щодо влаштування автоматів для продажу товарів (надання послуг) на території Львівської міської територіальної громади керуватись стандартом, викладеним у додатку до цього рішення.

3. Департаменту архітектури та просторового розвитку при розгляді звернень суб’єктів господарювання щодо погодження влаштування автоматів для продажу товарів (надання послуг) на території Львівської міської територіальної громади враховувати стандарт, викладений у додатку до цього рішення.

Відповідальний: директор
департаменту архітектури та
просторового розвитку.

4. Районним адміністраціям довести це рішення до відома суб’єктів господарювання, які здійснюють підприємницьку діяльність на території Львівської міської територіальної громади з використанням автоматів для продажу товарів (надання послуг).

Термін: протягом 30 днів
Відповідальні: голови районних
адміністрацій.

5. Контроль за виконанням рішення покласти на заступника міського голови з містобудування.

Львівський міський голова

Андрій САДОВИЙ

Додаток
Затверджено
рішенням виконкому
від _____ № _____

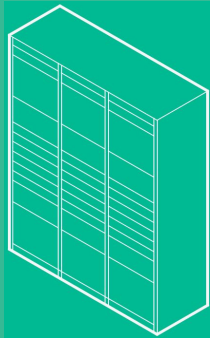

**СТАНДАРТ ВЛАШТУВАННЯ АВТОМАТІВ ДЛЯ
ПРОДАЖУ ТОВАРІВ (НАДАННЯ ПОСЛУГ)
на території
Львівської міської територіальної громади**

ЗМІСТ

1. Вступ
2. Типологія
3. Термінологічний словник
4. Правила розміщення
5. Вимоги до доступності
6. Вимоги до зовнішнього вигляду
7. Приклади влаштування
8. Приклад покращення розміщення
9. Зразок схеми розміщення автоматів

1. ВСТУП

Стандарт розроблений з метою уніфікації підходів до розміщення автоматів для продажу товарів (надання послуг) в межах Львівської міської територіальної громади. Стандарт визначає єдині методичні підходи для органів місцевого самоврядування, підприємств, установ та приватних підприємців.

Стандарт сприятиме впорядкуванню процесу встановлення автоматів для продажу товарів (надання послуг), уникненню їх хаотичного розміщення та стандартизації і покращенню естетичного вигляду. Документ спрямований на формування чітких та прозорих критеріїв, що узгоджують інтереси міста, бізнесу та користувачів.

Стандарт врегульовує основні аспекти:

- правила розташування автоматів для продажу товарів (надання послуг) з врахуванням транспортної та пішохідної інфраструктури, а також історико-культурної цінності забудови;
- забезпечення безбар'єрного доступу для маломобільних груп населення, дотримання принципів та вимог інклюзивності;
- уніфікація зовнішнього вигляду

Застосування стандарту обов'язкове при реалізації програм благоустрою, укладенні договорів оренди конструктивних елементів благоустрою для розміщення та обслуговування автоматів для продажу товарів (надання послуг), а також під час погодження, проектування чи модернізації відповідних об'єктів.

При розробленні стандарту враховано ухвалу Львівської міської ради від 24.07.2025 № 6592 “Про затвердження положення про оформлення права на оренду конструктивних елементів благоустрою для розміщення автоматів для продажу товарів (надання послуг) у Львівській територіальній громаді”

2. ТИПОЛОГІЯ

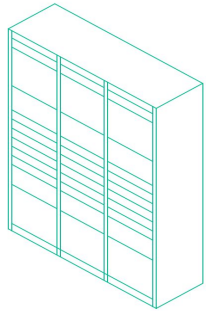

Поштово-логістичні:

- Поштомат (Parcel locker) - отримання, зберігання та відправлення посилок;
- Камера схову (Automated storage locker) - зберігання особистих речей

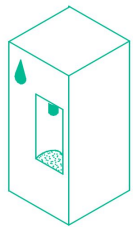

Водомати:

- Водомат (Water vending machine) - Реалізація води через точки самообслуговування



Сервісно - торгівельні:

- Банкомат (Automated Teller Machine) - зняття та внесення готівки; розміщення в банках, фасадах
- Платіжний автомат/термінал (Self-Service Payment Terminal) - поповнення рахунків, оплата послуг;
- Квиткомат (Ticket Vending Machine) - продаж квитків для громадського транспорту або сеансу в кінотеатрі;
- Паркомат (Parking Meter)
- Торгівельні апарати (Vending Machine) – реалізація різного роду товарів (квиткомати, автомати зі снеками, аптечна продукція тощо)
- Автомат для зарядки пристроїв (Phone Charging Station);
- Інтерактивний кіоск (Interactive Kiosk) - доступ до інформації;
- Ігровий автомат (Arcade Machine);
- Фотокабіна (Photo booth) - термінові фото для документів чи як сувенір.

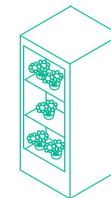

3. ТЕРМІНОЛОГІЧНИЙ СЛОВНИК

1. **Автомат для продажу товарів (надання послуг)** — це технічний пристрій, секція якого площею не більше **2 м²** (**2.4 м²** для розташованих не в групі, за умови забезпечення цілісного архітектурно-планувального та естетичного рішення) та висотою **2,3 м**, який у автоматичному режимі без участі оператора (продавця) здійснює приймання платежів та видачу (реалізацію) товарів або надання послуг (вендинговий апарат, поштомат, водомат тощо).

2. **Вендинговий (торговий) апарат** — різновид автомата для продажу товарів (надання послуг), який призначений для автоматизованого продажу товарів кінцевому споживачеві без участі продавця (кава, напої, готові страви, засоби гігієни, квіти, дрібні побутові товари тощо).

3. **Поштомат** — сервісний автоматичний пристрій для отримання і відправки поштових відправлень (посилок, бандеролей тощо).

4. **Водомат** — різновид торгового апарата, автомат з продажу очищеної питної води на розлив у тару покупця.

5. **Зона користування автоматом для продажу товарів (надання послуг)** — частина прилеглої до автомата території, необхідна для вільного підходу, розміщення та перебування користувача під час здійснення операцій з автоматом (оплата, отримання товару чи послуги). Зона користування повинна бути вільною від сторонніх предметів, перешкод та відповідати вимогам безпеки і доступності для маломобільних груп населення.

6. **Тимчасова схема прив'язки автомата для продажу товарів (надання послуг)** — документ, у якому визначено місце встановлення автомата для продажу товарів (надання послуг) на топографо-геодезичній основі масштабу 1:500 та його технічні характеристики (тип, площа, довжина, ширина, висота тощо), а також зазначено фотофіксацію автомата для продажу товарів (надання послуг) / місця для встановлення автомата для продажу товарів (надання послуг).

7. **Суб'єкт господарювання (оператор автомата)** — фізична або юридична особа, яка здійснює діяльність із встановлення, обслуговування та експлуатації автоматів для продажу товарів (надання послуг).

8. **Адреса для розміщення автомата для продажу товарів (надання послуг)** — погоджена департаментом архітектури та просторового розвитку локація для встановлення автоматів для продажу товарів (надання послуг), яка містить інформацію про адресу розміщення технічного об'єкта міського середовища, його площу, тип та функціональне призначення.

9. **Група автоматів для продажу товарів (надання послуг)** — два і більше заблокованих автоматів для продажу товарів (надання послуг), що розміщені на одній локації.

10. **Тимчасова споруда для здійснення підприємницької діяльності** — одноповерхова споруда, що виготовляється з полегшених конструкцій з урахуванням основних вимог до споруд, визначених технічним регламентом будівельних виробів, будівель і споруд, і встановлюється тимчасово, без улаштування фундаменту. Тимчасова споруда для здійснення підприємницької діяльності відрізняється від автомата для продажу товарів (надання послуг) і розміщується відповідно до Порядку розміщення тимчасових споруд для здійснення підприємницької діяльності.

4. ПРАВИЛА РОЗМІЩЕННЯ:

З метою забезпечення безперешкодного пересування громадським простором рекомендується розміщення автоматів для продажу товарів (надання послуг) у вестибюлях, фойє та паркінгах громадських об'єктів (вокзали, офісні центри та коворкінги), на автозаправних станціях та об'єктах автомобільного сервісу, у критих паркінгах торговельних **центрів**, а також на території інших суб'єктів господарювання за умови укладення угод про співпрацю.

Рекомендується інтеграція автоматів для продажу товарів (надання послуг) у вітрини комерційних приміщень або їх розміщення в межах спеціально облаштованих огорожених майданчиків за умови збереження архітектурного вигляду та елементів благоустрою (рис. 1).

У випадку влаштування автоматів для продажу товарів (надання послуг) на вулиці, рекомендується розміщувати їх біля глухих та торцевих фасадів будівель із невеликим пішохідним трафіком (рис. 2).

Розміщення автоматів для продажу товарів (надання послуг) у складі зупинок громадського транспорту дозволяється за умови, що їхнє функціонування не перешкоджає користуванню зупинкою, зокрема при встановленні з тильного боку павільйону та за умови дотримання вимог даного стандарту (рис. 1).



Рис. 1 Приклади рекомендованих розміщень автоматів: у фойє, у вітрині, в паркані, на зупинках громадського транспорту.



Рис. 2 Розташування автоматів на головному фасаді заборонене. Дозволяється розташування біля торцевого фасаду будівлі.

Забороняється розміщення автоматів для продажу товарів (надання послуг) на фасадах, (а також біля фасадів пам'яток культурної спадщини, культових споруд, в тому числі пам'яток і пам'ятників монументального мистецтва. Не допускається також розміщення автоматів для продажу товарів (надання послуг) у місцях, де вони впливатимуть на візуальне сприйняття (перекриватимуть вигляд на пам'ятки/пам'ятники, їх фасади) пам'яток культурної спадщини. Можливість влаштування автоматів для продажу товарів (надання послуг) на торцевих фасадах будинків – пам'яток культурної спадщини (на яких відсутні декоративні елементи та мистецькі твори), дозволяється за умови надання позитивного висновку офісу охорони культурної спадщини та департаменту архітектури та просторового розвитку Львівської міської ради.

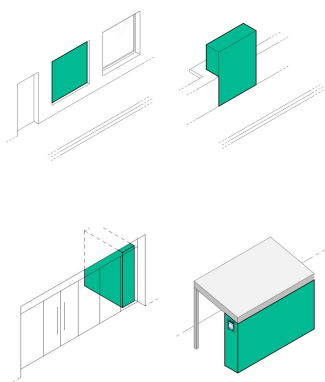
Допускається розміщення автоматів для продажу товарів (надання послуг) в межах території пам'ятки національного значення – об'єкта всесвітньої спадщини ЮНЕСКО «ЛЬВІВ: АНСАМБЛЬ ІСТОРИЧНОГО ЦЕНТРУ» та буферної зони пам'яток ЮНЕСКО, згідно з межами, визначеними в історико-архітектурному опорному плані. Місця можливого розміщення автоматів для продажу товарів (надання послуг) погоджуються органами охорони культурної спадщини у встановленому порядку.

Забороняється розміщення автоматів для продажу товарів (надання послуг) на територіях парків, скверів, палісадах, газонах та інших озелених територіях. Дозпускається розташування за умови погодження уповноважених органів / балансоутримувачів у вхідних зонах парків або в межах облаштованих громадських просторів (біля адміністративних будівель, санітарних зон, входів), за умови збереження ландшафтного середовища, дотримання вимог щодо доступності, безпеки, цілісного архітектурно-планувального та естетичного рішення .

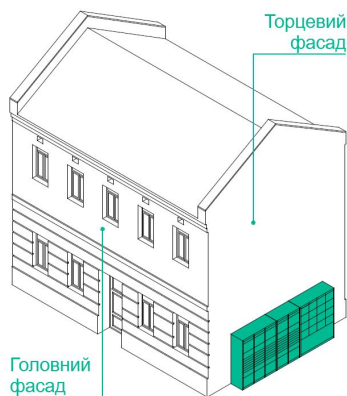
Автомати для продажу товарів (надання послуг) повинні підключатися до електромережі лише через захисні пристрої, такі як автоматичні вимикачі чи пристрої захисного вимкнення (УЗО). Усі кабелі мають бути надійно захищені від механічних пошкоджень і впливу вологи. Корпус автомата повинен відповідати вимогам пожежної безпеки. Розміщення вендингових апаратів не допускається ближче ніж 1,5 метра від пожежних гідрантів або щитів, а також у місцях, де вони можуть перешкоджати евакуаційним виходам чи шляхам евакуації. Місце встановлення повинно бути обладнане достатнім штучним освітленням у темний час доби для забезпечення безпечної експлуатації.

1. При розміщенні двох, або більше автоматів для продажу товарів (надання послуг) на одній локації, їх необхідно об'єднувати в єдину групу. Відстань між групами автоматів для продажу товарів (надання послуг) повинна становити **min 50 м** по радіусу (рис. 3).



Рис. 3 Приклад розташування автоматів у кварталі

2. При розміщенні автоматів для продажу товарів (надання послуг) на тротуарах магістральних вулиць та в місцях великого скупчення людей, мінімальна ширина тротуару перед автоматами **min 2,7 м**. Цей простір включає зону користування **min 0,9 м** та прохід **min 1,8 м** (рис. 4)

3. При розміщенні автоматів для продажу товарів (надання послуг) на вулицях місцевого значення необхідно забезпечити вільний транзитний потужний простір перед ними, який повинен становити **min 1,8 м**.

4. При розміщенні автоматів для продажу товарів (надання послуг) поблизу стоянок, вздовж проходів автомобільних та пожежних проїздів необхідно забезпечити мінімальні габарити проїзду і **min 1,5 м** від фасадної лінії автоматів для їх обслуговування.

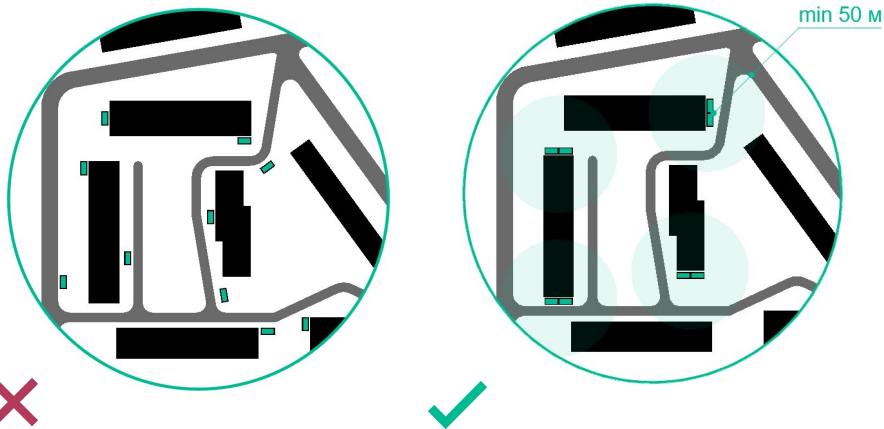
5. Дозволяється розміщувати автомати для продажу товарів (надання послуг) на відстані **min 1,0 м** від вікон та дверей комерційних приміщень та на відстані **min 2,5 м** від вікон та дверей житлових приміщень за умови блокування до фасаду будівлі довшою стороною. За умови погодження мешканців, власників приміщень та збереження цілісного архітектурно-планувального та естетичного рішення допускається скорочення зазначених відстаней (рис. 4).

6. При розміщенні автоматів для продажу товарів (надання послуг) необхідно забезпечити відстань до каналізаційних люків та колодязів інженерних мереж **min 1 м**. Розміщення автоматів для продажу товарів (надання послуг) в охоронних зонах інженерних мереж можливе за умови погодження з балансоутримувачем таких мереж (рис. 4).



Рис. 4 Приклад розташування автоматів на тротуарі

7. Автомати для продажу товарів (надання послуг), що влаштовуються групою, повинні бути однієї висоти та стояти на одній фасадній лінії (рис. 5).

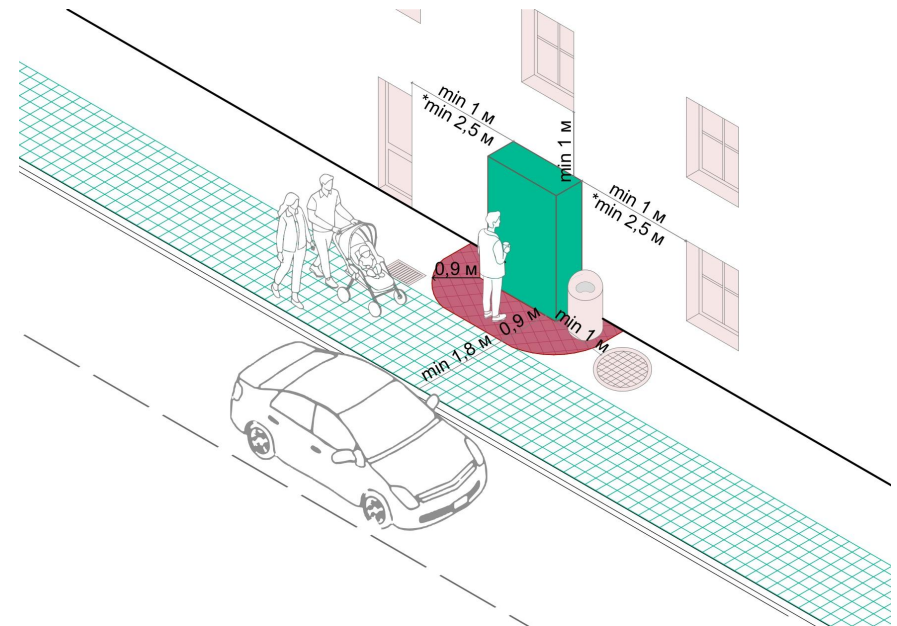

Рис. 5 Приклад розташування автоматів на одній фасадній лінії

8. Автомати для продажу товарів (надання послуг) не повинні обмежувати оглядовість на пішохідних переходах, виїздах та перехрестях та бути розташовані поза межами “трикутника оглядовості” сформованого простором **min 5 м** від дуги повороту автомобільної дороги (рис. 6)

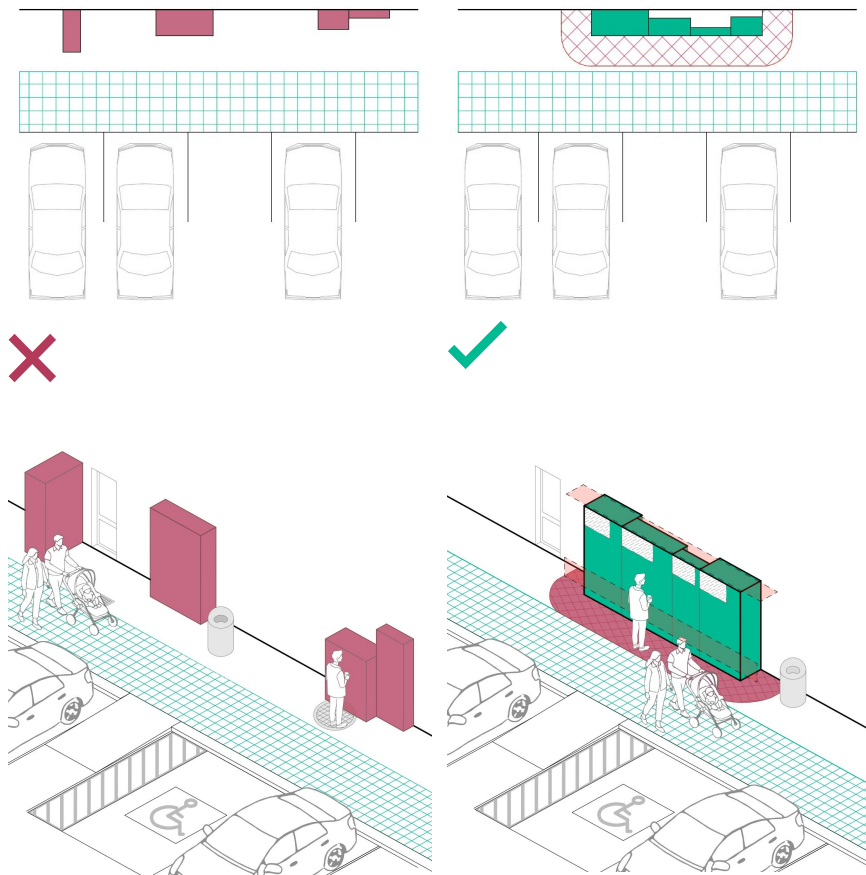

Рис. 6 Обмеження влаштування автоматів на перехресті вулиць

9. Заборонено підключати автомати для продажу товарів (надання послуг) до будь яких інженерних мереж відкритим надземним способом.

10. У випадку, якщо автомат для продажу товарів (надання послуг) перешкоджає проведенню реконструкції або ремонту інженерних мереж, вулиць, доріг, будинків і споруд, він демонтується на час проведення робіт або назовсім за неможливості повторного розміщення після закінчення робіт.

5. ВИМОГИ ДО ДОСТУПНОСТІ ТА БЕЗБАР'ЄРНОСТІ

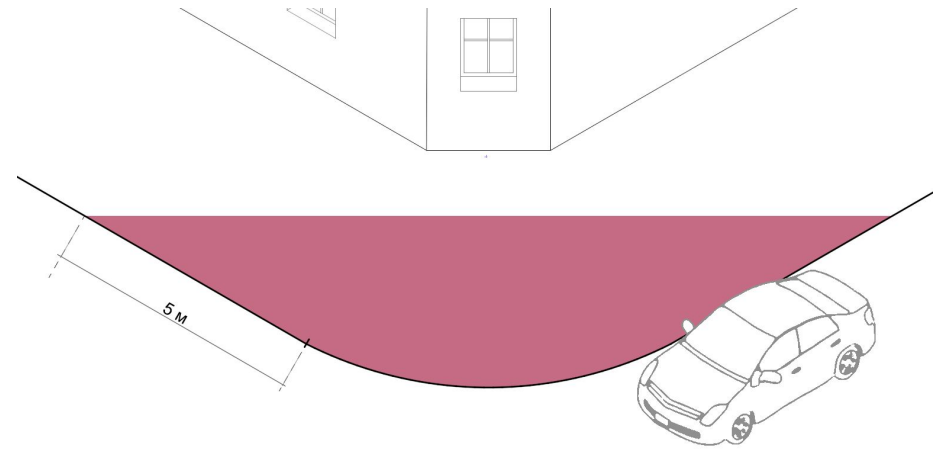
Вимоги до доступності автоматів для продажу товарів (надання послуг) є визначальними для забезпечення зручності користування для усіх верств населення. Доступність, зрозумілість дизайну та функціональність є пріоритетними для забезпечення інклюзивного міського простору.

1. Поперечний ухил поверхні, на якій розміщений автомат для продажу товарів (надання послуг) повинен становити **max 2%**, повздовжній - **max 5%**. Мощення навколо автоматів для продажу товарів (надання послуг) повинне мати коефіцієнт антиковзання **min R10-13** та бути виконане з матеріалів, що легко миються та дезінфікуються (рис. 7).

2. Панель керування, полиці, комірки для користування людиною з інвалідністю повинні бути розташовані на висоті **min 0,4 м** та **max 1,2 м** від рівня тротуару (за можливості бокового під'їзду до панелі керування допустима висота **max 1,4м**) **за наявності такої опції в додатку** (рис. 7).

З метою покращення доступності рекомендовано додати в додатках операторів опцію вибору "**доступних комірок**".



Рис. 7 Заборонено влаштувати автомати продажу товарів під нахилом. Допускається влаштувати на ділянках з поперечним і повздовжнім ухилом 2% за умови влаштування вертикально.

3. Текстова інформація повинна дублюватися шрифтом Брайля.
4. Підхід до автоматів для продажу товарів (надання послуг) має бути забезпечений безперервним безбар'єрним маршрутом від: тротуару або дороги загального користування; входу до будівлі (у разі внутрішнього розміщення); громадського транспорту або парковки.
5. Прохід повинен бути рівним, твердим, неслизьким, без порогів, висота перепаду висоти повинна становити **max 1,5 см**.
6. Перед автоматом повинна бути забезпечена горизонтальна площа для можливості маневрування на кріслі колісному розмірами **min 1,5 x 1,5 м**.
7. У разі встановлення автомата для продажу товарів (надання послуг) поруч зі стінами будинків та споруд, повинен бути забезпечений вільний під'їзд крісла колісного з фронтальним або боковим доступом.
8. Покриття внутрішньої частини комірки повинне бути контрастним відносно покриття зовнішнього оздоблення автомату та не потребують обклейки в колір автомату.
9. При влаштуванні автомату необхідно забезпечити доступність згідно закону України "Про основи соціальної захищеності осіб з інвалідністю в Україні".

6. ВИМОГИ ДО ЗОВНІШНЬОГО ВИГЛЯДУ

Для забезпечення інтуїтивно зрозумілого міського середовища та підвищення зручності користування автоматами для продажу товарів (надання послуг), цей розділ встановлює вимоги щодо стандартизації основних елементів їхнього зовнішнього оформлення.

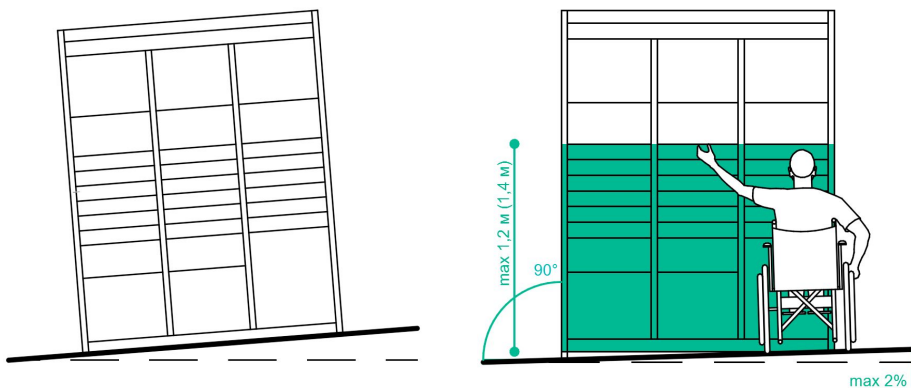
1. Зовнішній вигляд автоматів для продажу товарів (надання послуг) має відповідати загальній композиційній стилістиці території, на якій передбачається їх розміщення, та гармоніювати з її архітектурним і візуальним середовищем.

2. Колір автоматів для продажу товарів (надання послуг) обмежується 7 кольорами: RAL 9003, 9010, 9001, 9002, 9018, 7045, 7016. Пофарбування корпусу автомату виконувати в одному кольорі з використанням суцільних заливок без використання паттернів, градієнтів, візерунків чи дрібних графічних елементів (Рис. 8, 9,10).

4. При влаштуванні нового автомата на ділянці, де уже є наявна група автоматів, новий повинен відповідати наявним кольорам.

5. При влаштуванні нового автомата на ділянці, де є уже наявний автомат, новий повинен відповідати **min 1** кольором наявному.

6. Група автоматів може містити в собі **max 3** кольори пофарбування фасадів (рис. 11). Колірна гама логотипу не обмежується.

7. Обклеювання плівкою наявних автоматів для продажу товарів (надання послуг) допускається за умови дотримання пункту 2 розділу 6 цих Рекомендацій (рис. 8, 9,10).



Рис. 8 кольори згідно стандарту



Рис. 9 Стандартом передбачено пофарбування поштоматів та інших автоматів продажу товарів та надання послуг у єдиний колір для всіх фасадних частин конструкцій згідно з пунктом 7. Для брендуння та логотипу використовується зареєстрована айдентика бренду, з розташуванням в **верхній лівій** частині.

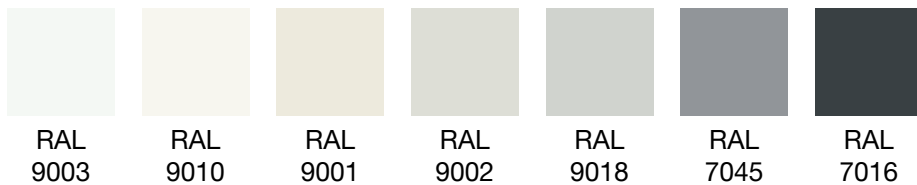

Рис. 9 Стандартом передбачено пофарбування водоматів у єдиний колір для всіх фасадних частин конструкцій згідно з пунктом 7. Для брендуння та логотипу використовується зареєстрована айдентика бренду, з розташуванням в **верхній** частині.

8. Дозволяється влаштовувати елементи брендуння лише на головному фасаді.

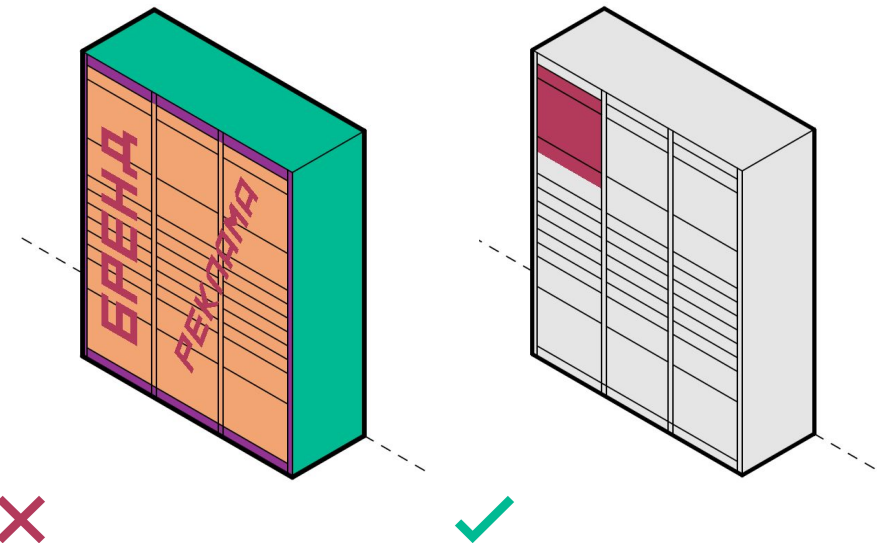
9. Відсоток брендуння автомату продажу товарів залежить від площі фасадної частини :

- При площі до 2 м² - max 20%
- При площі від 2 м² - max 10%
- Мінімальна відмітка низу площини брендуння - 1,65 м

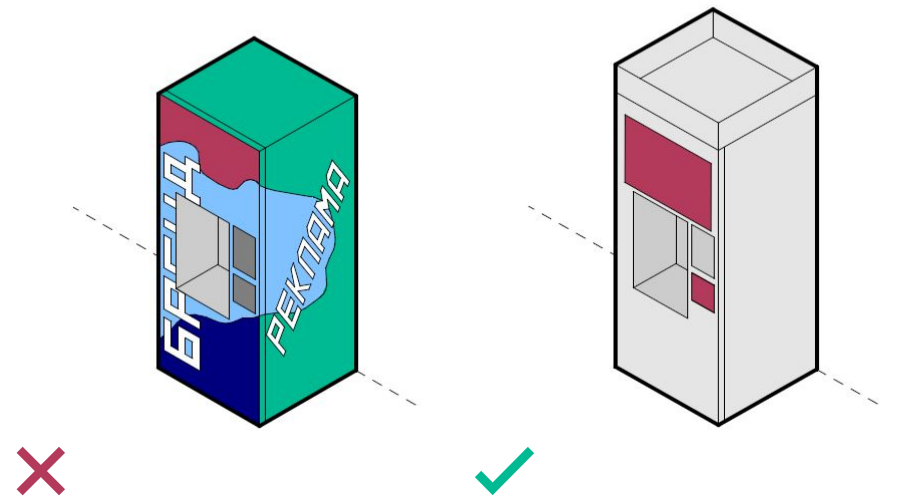
10. Інформація, щодо користування автоматом:

- Повинна бути контрастною та знаходитись на висоті 1,2-1,6 м.
- Усі текстові написи виконуються українською мовою, із можливим дублюванням англійською мовою.
- Текстові написи, які виконують роль інструкції для полегшення користування автоматом або для здійснення оплати, повинні бути читабельними та дублюватись шрифтом Брайля.

11. Забороняється влаштовувати об'ємне брендуння, яке своєю товщиною виходить за фасадну площину автомату.

12. На площинах автомату не допускається використання рекламних конструкцій, дописів, тощо

13. Додаткові текстові написи, які виходять за рамки базового маркування та брендуння, підлягають обов'язковому окремому погодженню.

14. Освітленість зони автомату та підсвітки обладнання повинна становити 2000–3000 лк. Освітлення не повинно створювати відблисків або засліплення на екрані. Рекомендується використовувати непряме або дифузне освітлення.

15. Освітлення автомату повинне бути спрямоване виключно на сам автомат або його елементи та не повинне створювати світловий вплив на фасади будівель, вікна, поверхні навколишнього середовища.



Рис. 11 При розташуванні автоматів групою допускається використання max 3 кольорів пофарбування фасадів конструкції.

7. ПРИКЛАДИ НЕВДАЛОГО РОЗМІЩЕННЯ



Рис. 11 Водомат та поштошат розташовані на похилій площині, доступ маломобільних груп населення обмежений наземним парпетом. Об'єкти розташовані без блокування один до одного та без узгодження колірної гами.

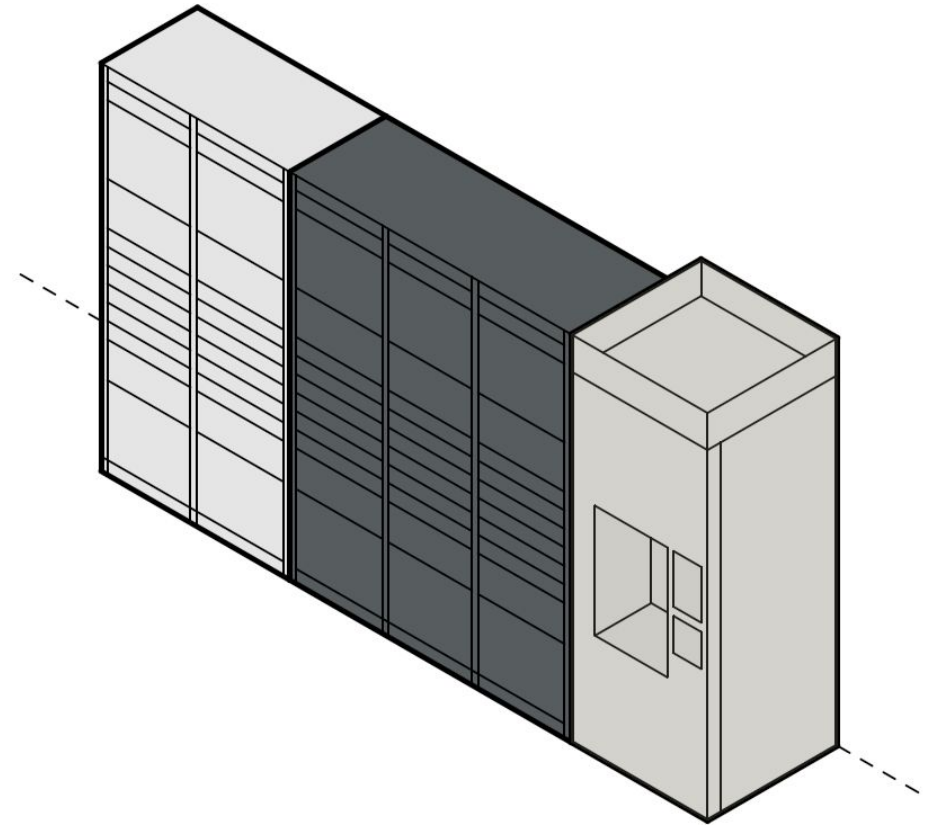

Рис. 12 Група об'єктів надання послуг розташована на транзитному проході без блокування один до одного. Дисгармонійно виглядають елементи різні по стилістиці і висоті. Поштомати перекривають віконні прорізи будівлі.



Рис. 13 Група об'єктів надання послуг перекриває віконні прорізи першого поверху всі об'єкти різної висоти та розташовані не по одній фасадній лінії. Інформаційна подача для користувачів виконана в різній стилістиці і на різних висотах. В темну пору доби яскраве рожеве освітлення квітомату засвідчує сусідній фасад і створює дискомфорт для сусідніх квартир.

8. ПРИКЛАДИ ПОКРАЩЕННЯ РОЗМІЩЕННЯ



Рис. 14 Невдале розташування поштового пристрою. Прилад перекриває вітрину, що погіршує сприйняття естетики будівлі в цілому, також інформаційно поштовою пристроєм перевантажений. Поруч є вільна ніша, куди можна вмонтувати поштовою пристроєм.



Рис. 15 Пропозиція. При влаштуванні поштового пристрою в ніші звільняється простір для транзиту пішоходів. Архітектурно об'єкт стає цілісним з будівлею. На панелі зменшено кількість інформаційного навантаження.

8. ПРИКЛАДИ ПОКРАЩЕННЯ РОЗМІЩЕННЯ



Рис. 16 Поштомати розташовані на вулиці Старицького на відстані орієнтовно 30 м один від одного. Поштомат зліва розташований вздовж фасадної сторони будинку біля вікна житлової квартири. Поштомат справа не блокується тильною стороною до торця будинку.



Рис. 17 **Варіант 1.** Розташувати 2 поштомати поруч на торцевій частині будинку №5 на вул. Старицьких.



Рис. 18 **Варіант 2.** Розташувати групу поштоматів поруч на торцевій частині будинку на вул. Єфремова.

9. ЗРАЗОК СХЕМИ РОЗМІЩЕННЯ АВТОМАТІВ

СХЕМА РОЗМІЩЕННЯ АВТОМАТА ДЛЯ ПРОДАЖУ ТОВАРІВ (НАДАННЯ ПОСЛУГ)
на просп. В. Чорновола, 31 у м. Львові, М 1:500

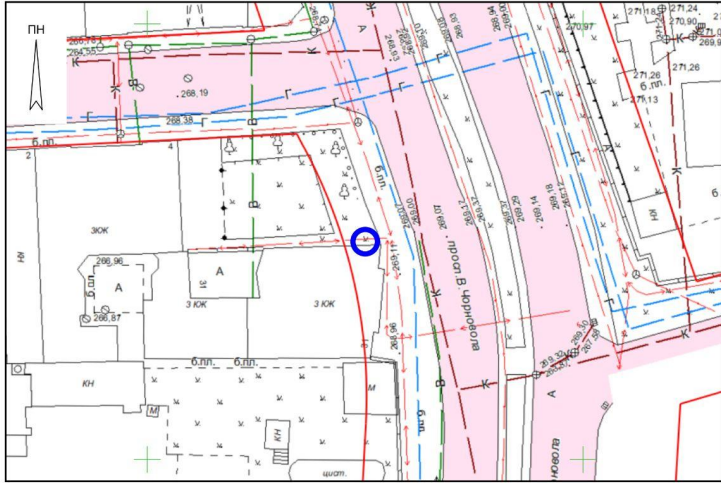

Фотофіксація



Технічні характеристики:
1. Тип: пошто́мат;
2. Площа: 1,05 кв. м;
3. Довжина: 2,1 м;
4. Ширина: 0,5 м;
5. Висота: 2,2 м.

ПОГОДЖЕНО:

Директор департаменту архітектури
та просторового розвитку
Львівської міської ради –
головний архітектор міста Львова _____

Антон КОЛОМСЬЦЕВ

М.П. _____

« _____ » _____ 2026р.

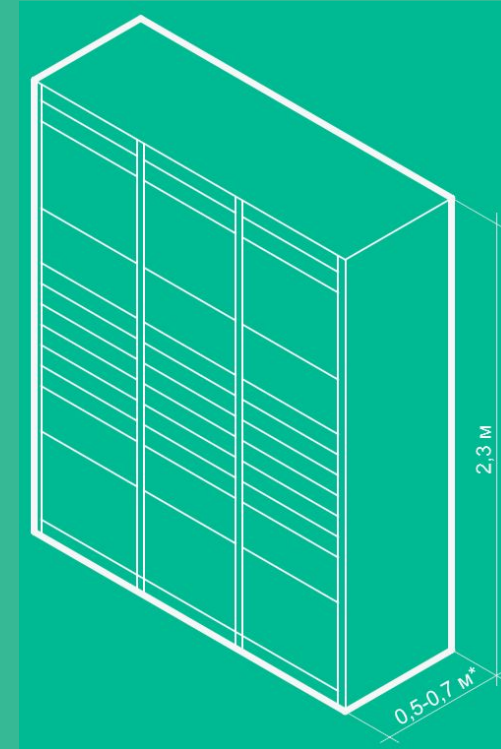

* площа пошто́мату max 2 m²

Керуючий справами виконавчого комітету

е-підпис

Євген БОЙКО

Віза:

Директор департаменту –
головний архітектор міста Львова
департаменту архітектури та
просторового розвитку

е-підпис

Антон КОЛОМЄЙЦЕВ



Львівська
міська
рада



Департамент
архітектури та
просторового розвитку